

GUIDE POUR FILET À BALLES RONDES KARATZIS

1. POINTS IMPORTANTS SUR LE FILET

Longueur

Filet à balles rondes Karatzis est fabriqué d'une longueur par bobine garantie, ce qui le fait un filet unique sur le marché.

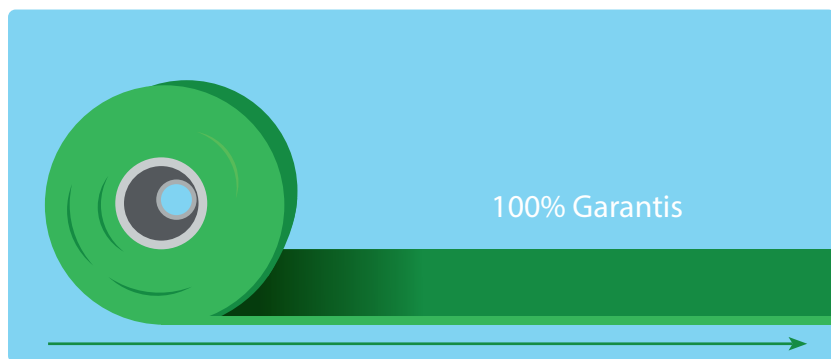

- La production est effectuée sous des contrôles rigoureux afin d'assurer l'étalonnage précis de chaque machine.
- Un dérouleur de bobine est utilisé en continu pour évaluer l'exactitude de l'appareil de mesure ainsi que la longueur du rouleau.
- Filet à balles rondes Karatzis répond à toutes les spécifications techniques et normes du DLG (Association allemande des agriculteurs).

Fabrication du filet à balles rondes Karatzis

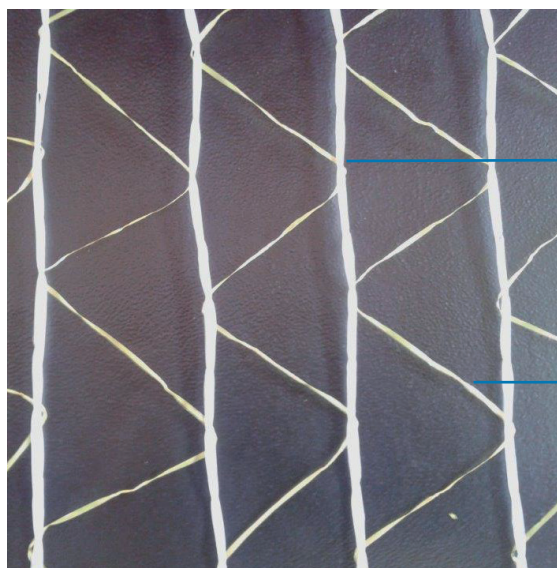

CHAÎNE

La chaîne étant les longs fils de chaîne fortes qui s'étendent sur toute la longueur du filet.

TRAME

Les fils de trame étant en zigzag relient les longues chaînes fortes.

GUIDE POUR FILET À BALLES RONDES KARATZIS

Résistance du Filet

La résistance du filet dépend bien de la direction de la machine. Cela signifie que les fils de chaîne, qui sont plus épais que les fils de trame, maintiennent la pression de la botte.

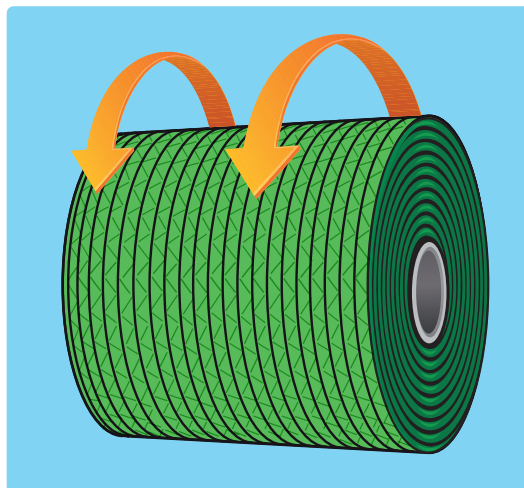

Les fils de trame, qui sont plus fines, en fait ne supportent pas la pression de dilatation de la balle, mais au contraire ils sont plutôt conçus pour maintenir l'espacement correct.



La durabilité du filet n'est pas liée au poids par mètre (g / m).

Des rouleaux de moins de poids mais de même durabilité peuvent être fabriqués à l'aide de polymères plus résistants

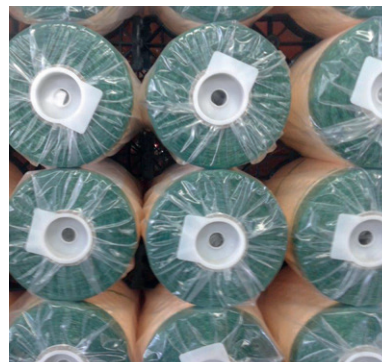
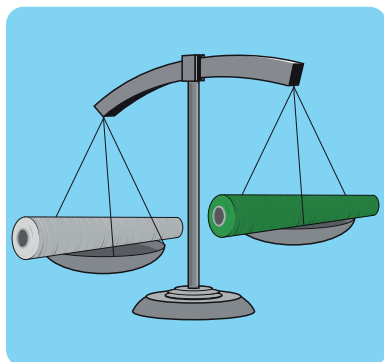

Filet roundbaler Karartzis est pratique à manipuler ainsi que fabriqué en rouleaux de petit diamètre qui sont à la fois robustes et légers.

GUIDE POUR FILET À BALLES RONDES KARATZIS

2. MISE EN BALLE CORRECTE

Formation des Balles

Quant à la formation des balles correcte, la forme de la balle doit être uniforme et plate sur toute la surface. Des balles inégales entraîneront une pression énorme au filet, ce qui peut affecter la qualité globale des balles.

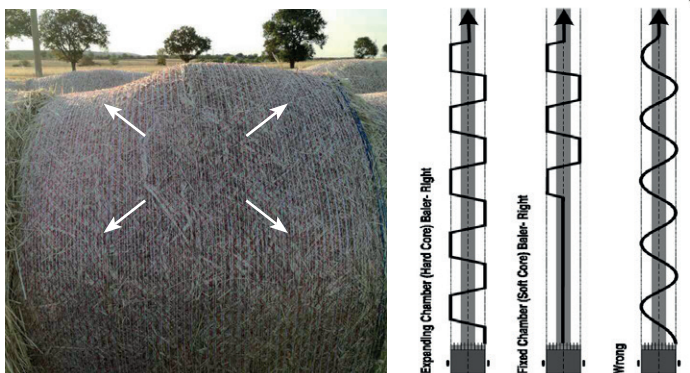

Mise en Balle du Filet

Le filet doit être appliqué uniquement sur la surface extérieure de la balle. Si les récoltes sont toujours ramassées alors que l'alimentation du filet dans la presse commence, une partie du filet sera à l'intérieur de la balle, plutôt qu'à la surface. Cela créera le problème suivant qui affectera le processus de mise en balles:

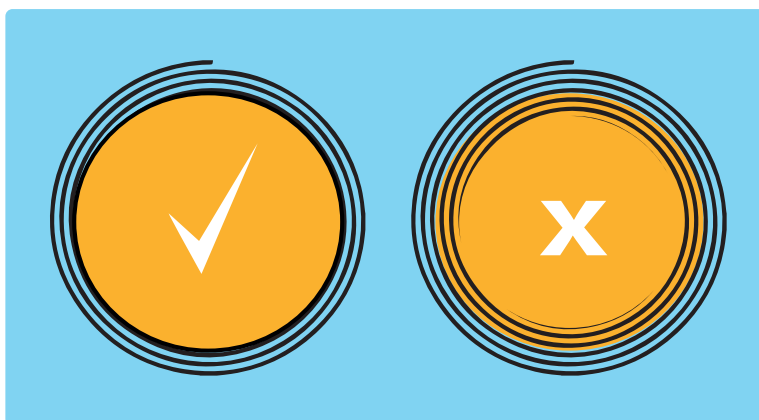

Avec moins de tours de filet sur la surface de la balle, le filet peut-être ne pourra pas retenir la pression de la balle, ce qui provoquera l'éclatement des balles.

GUIDE POUR FILET À BALLES RONDES KARATZIS

Dégâts à la Balle

La balle doit être retirée dès que possible afin d'éviter que les rouleaux de la chambre n'endommagent davantage le filet.



CAUSE

1. La balle est trop grande et compacte, ce qui la bloque dans la presse
2. La balle ne peut pas tourner à l'intérieur des parois de la chambre de la presse
3. Difficulté à éjecter la balle de la chambre en raison de son angle incorrect

SOLUTIONS

- A. Réduisez le frottement contre la surface de la balle par les rouleaux et réduisez la vitesse ou désengagez la PTO.
- B. Laisser reposer la balle (par la chambre) plus doucement en alignant la presse au tracteur correctement.



L'angle de la balle par rapport au tracteur empêche d'être éjectée correctement.



La balle peut être éjectée doucement du hayon lorsque la presse est correctement alignée au tracteur.

GUIDE POUR FILET À BALLES RONDES KARATZIS

Type de Culture

L'herbe, le foin ou l'ensilage mettent moins de pression sur le filet que des cultures sèches comme les céréales. De plus, une balle plus grande, plus large, met plus de pression sur le filet et par conséquent nécessite de tours additionnels.

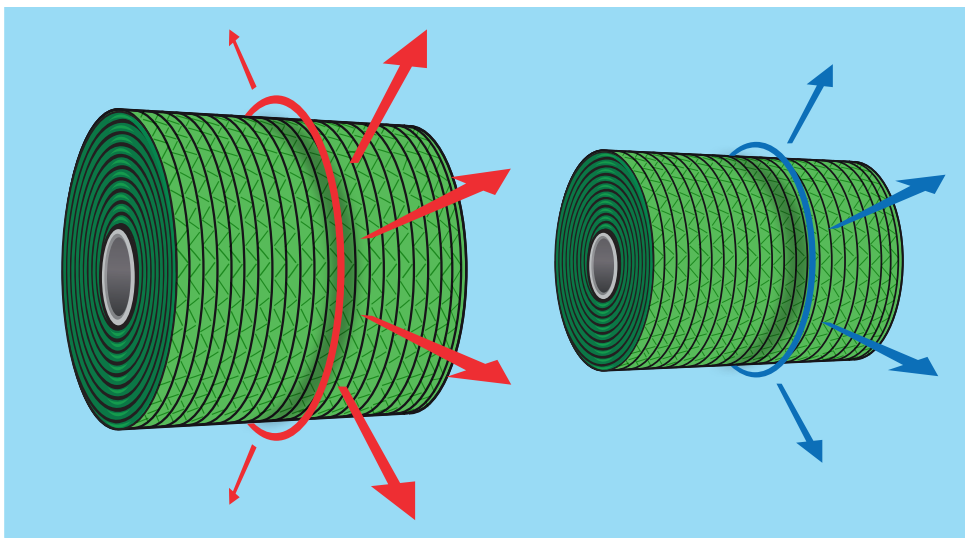

La bonne quantité de filet sur la balle

Les tours de filet à appliquer sur la balle dépend:

1. Du type de culture
2. Du diamètre de la balle
3. De la méthode de manutention de la balle
4. De la fréquence de sa manipulation

C'est une priorité de s'assurer que les couches de filet à appliquer sur la botte selon le monitor de la presse (situé au tracteur) correspondent au nombre de couches réel à la surface de la balle.

La quantité de filet sur la surface de la balle n'est pas toujours celle désirée.



GUIDE POUR FILET À BALLES RONDES KARATZIS

C'est essentiel que la botte soit emballée avec la quantité minimale de filet, dépendant du type de culture récoltée.

Le guide ci-dessous montre comment atteindre un enrubannage optimal et indique le nombre minimum recommandé de tours de filet sur la surface de la balle:

INSTRUCTIONS			
	Ensilage	Foin	Paille
Standard	2,5	3,5	4,5
UV Haute*	3	4	5,5

*Europe du Sud, Amérique du Sud, Nouvelle-Zélande, Australie, Etats-Unis, Afrique du Sud

- Pour obtenir de meilleurs résultats appliquer un nombre minimum d'enroulements.
- En fonction du fourrage, du poids des balles et des conditions climatiques, il peut être nécessaire de faire plus de tour de filet.
- Protégez le rouleau des températures extrêmes.
- Laissez le filet dans son emballage d'origine jusqu'à son utilisation
- Le filet d'enrubannage est traité pour résister aux rayons UV. Il est toute fois recommandé de ne pas exposer les balles rondes aux rayons du soleil pendant plus de 7 jours.
- Évitez de mettre les rouleaux en contact avec des produits chimiques susceptibles d'affecter la stabilité des rouleaux aux UV, par ex., des concentrations élevées de minéraux ou de produits chimiques tels que les sulfates (S), le chlore (Cl), l'aluminium (Al). Le filet peut être en contact avec les produits chimiques suivants, sans toute fois dépasser les concentrations maximales indiquées ci-après, qu'il soit emballé, encore enroulé autour des balles rondes dans le champ ou lors du stockage: exposer le filet au maximum à 200ppm des substances S, Cu, As, Hg, Ti, Br, I, Al. 40ppm max. pour le chlore. **Une concentration plus élevée des substances mentionnées risque d'endommager le filet.**

Voici d'autres conseils:

- Charger (de foin, paille etc.) la chambre à balles de façon uniforme, en conduisant d'un côté à l'autre.
- Pendant l'éjection de la balle, assurez-vous qu'elle ne s'accroche pas aux courroies ou aux rouleaux de la chambre.
- Assurez-vous que les deux rouleaux d'amenée sont correctement alignés.
- Manipulez et transportez les balles avec précaution.
- Vérifiez et nettoyez les points d'accrochage qui peuvent déchirer le filet.
- Stockage à l'intérieur.

Lorsque les balles sont commercialisées ou stockées pendant plus d'une saison, envisagez un stockage à l'intérieur ou des couvercles de balles. La couche externe de 10 cm d'épaisseur d'une balle ronde de 1,8m de diamètre contient environ 25% du volume total de la balle, il est donc important de protéger cette couche.

- Attention aux forces latérales avec des balles empilées. Une pile peut exercer une charge importante sur les parois d'une structure de stockage.

GUIDE POUR FILET À BALLES RONDES KARATZIS

3. CONNAISSANCE DES PRESSES

Afin d'utiliser le filet d'enrubannage avec succès sur toutes les presses à balles rondes, le processus de base reste le même.

- Mettre le filet dans la presse
- Tendre le filet lors de l'enrubannage
- Répartir le filet sur toute la largeur de la balle
- Couper le filet à la fin du processus d'enrubannage

Alimentation

Assurez-vous que les rouleaux en acier ou en caoutchouc soient ajustés correctement de chaque côté afin d'avoir la pression d'alimentation souhaitée.

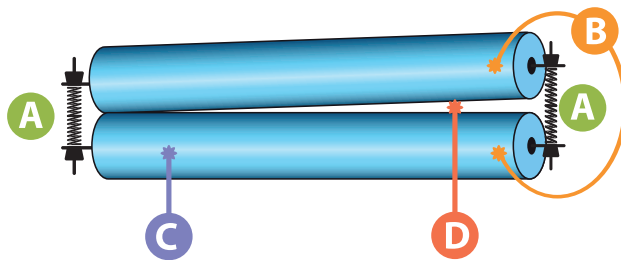

Pour vérifier que les rouleaux soient bien alignés, insérez une feuille de papier et tournez les rouleaux jusqu'à ce que le papier sorte.

- Desserrez les rouleaux s'ils sont trop serrés, en tirant le papier lentement.
- Répétez le processus sur toute la largeur des rouleaux pour s'assurer que ce soit uniforme.
- Réglez les rouleaux pour créer un flux de papier uniforme.

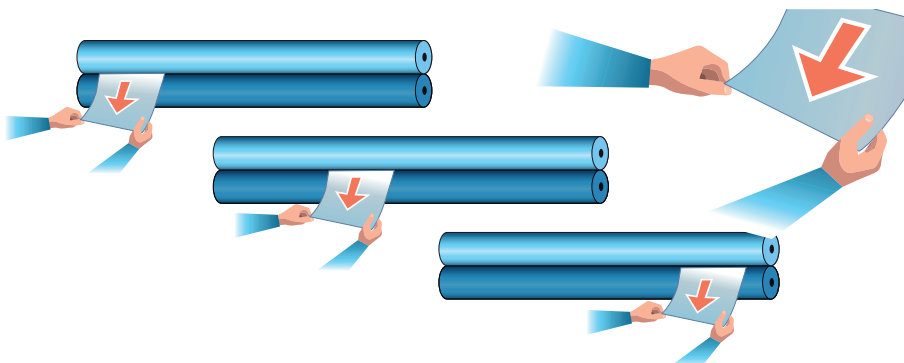

GUIDE POUR FILET À BALLES RONDES KARATZIS

Systeme de tension

La tension doit être créée sur toutes les presses pour s'assurer que le filet se propage bien, saisit fermement et permet au mécanisme de coupe de faire une coupe propre.

Le système de freinage doit être réglé et fonctionner correctement afin de garantir une tension optimale sur toute la largeur du filet.

Les systèmes de tension de presse à balles rondes peuvent être classés comme suit:

- A** Barre métallique à ressort qui pousse sur la surface du rouleau de filet (Claas, McHale etc.)
- B** Mécanisme de freinage contre les rouleaux d'amenée (John Deere etc.)
- C** Frein à disque et plaquette de frein qui saisissent le noyau dur du rouleau de filet (Case IH, Krone, New Holland, Welger etc.)

Points cruciaux à vérifier sur les systèmes de freinage typiques des presses à balles:

A. Barre de frein à ressort (Class, McHale)

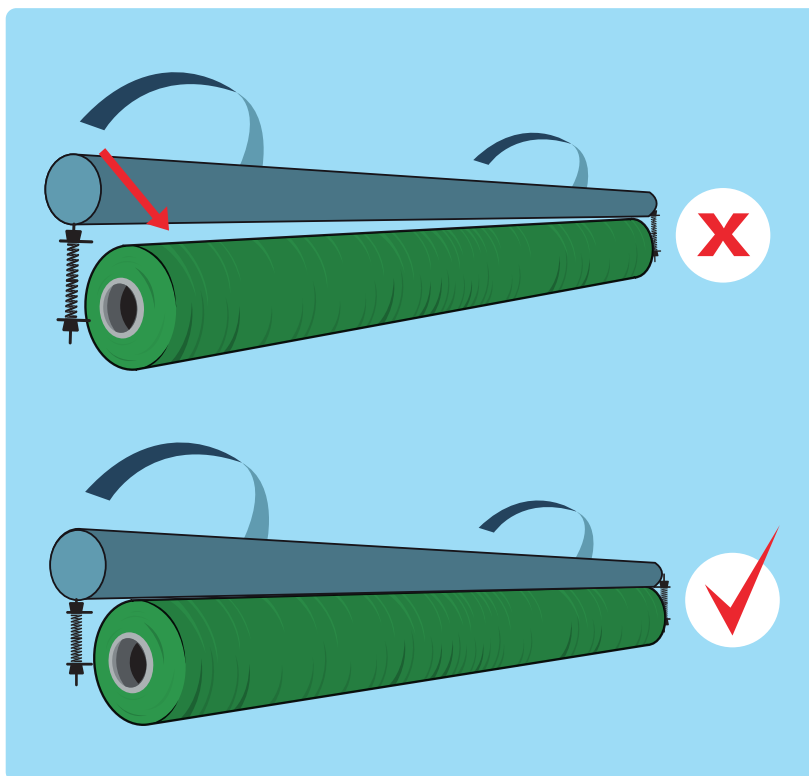

Assurez-vous que la barre de frein de tension est plate et en contact avec toute la largeur du rouleau du filet à balles rondes.

GUIDE POUR FILET À BALLES RONDES KARATZIS

B. Mécanisme de freinage raccordé aux rouleaux d'alimentation (John Deere)



Augmentez la tension des freins en ajoutant des cales supplémentaires derrière la plaque de fixation. Vérifiez que les rouleaux d'alimentation sont alignés (voir Système d'alimentation ci-dessus).

C. Frein à disque et plaquette de frein (Krone and CNH)

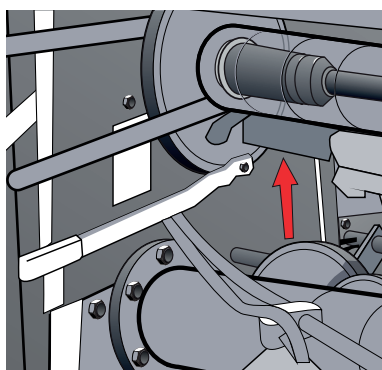
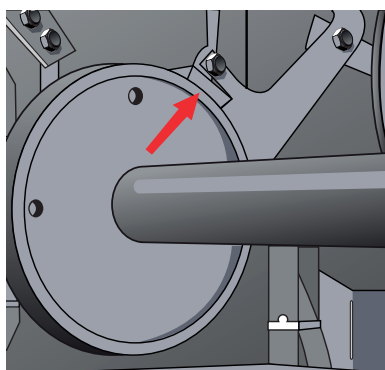
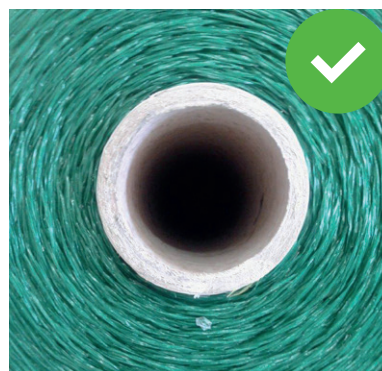
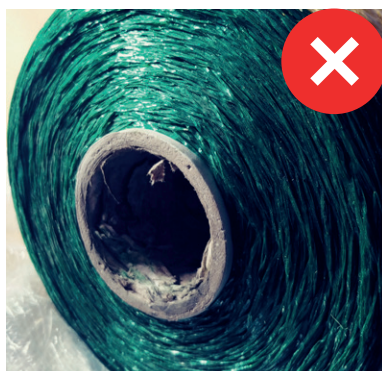
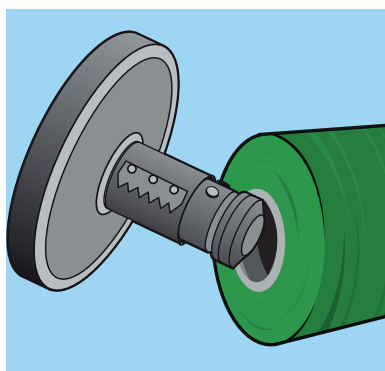

Pour garantir l'efficacité du freinage, vérifiez l'état de la plaquette de frein.

Sur la presse Krone (voir l'image), vérifiez que le bras de frein est positionné et réglé conformément au manuel d'utilisation.

GUIDE POUR FILET À BALLES RONDES KARATZIS

4. CONNAISSANCE DES PRESSES

Le filet se déchire

Cause:

1. Filet accroché ou endommagé dans la chambre de la presse, bloquant ainsi l'alimentation.
 - Vérifiez le chemin du filet à travers la presse à balles pour déceler les bords tranchants et la rouille
 - Vérifiez que le filet n'est pas endommagé à la fin, dans l'espace de la boîte du filet
 - Les unités usées ou endommagées peuvent déchirer le filet.
2. Filet insuffisant appliqué à la balle.
 - Un minimum de 2 tours de filet par balle est fortement recommandé.

Le filet s'enroule autour des rouleaux d'amenée

Cause:

1. Coupe inégale du filet laissant de longues queues d'accroche du filet sur les rouleaux d'alimentation
 - Ajustez la tension du frein pour obtenir une coupe plus précise sur le filet. Observez aussi l'action de la coupe du filet et assurez-vous que le couteau est propre et en bon état. En règle générale, les couteaux doivent être affûtés toutes les 500 à 1 000 balles, selon l'espèce de fourrage lié en balles, et de plus c'est important de les affûter correctement pour les maintenir pointus.
2. Rouleaux d'amenée usés ou endommagés, attrapant le filet en marche.
 - Vérifiez que les rouleaux d'alimentation sont lisses et exempts de tout élément susceptible d'interférer avec le filet.
3. Rouleaux d'amenée mouillés ou collants à partir de résidus humides (ou) de récolte.
 - Nettoyez les rouleaux et appliquez du talc (craie) ou du spray antistatique
4. Le guide d'alimentation du filet qui se trouve derrière les rouleaux d'amenée est mouillé ou sale à cause des résidus de récolte.
 - Nettoyez la plaque du guide d'alimentation.

Le filet ne s'étend pas jusqu'au bord de la balle

Cause:

1. Filet pas suffisamment tendu.
 - Vérifiez et réglez la tension de l'enrouleur dans la presse. Plus de tension aidera le filet à mieux couvrir la balle.
2. Densité de balle inégale.
 - Les balles dont les bords sont moins denses provoquent un « encollage » du filet sur la balle et vont jusqu'au bord
3. Résidus de récolte coincés dans la presse.
 - Les résidus de récolte coincés entre les courroies de chambre et les rouleaux d'amenée empêcheront le filet d'être appliqué uniformément sur la balle.
4. Rouleaux d'alimentation mal alignés.
 - Vérifiez que l'alignement des rouleaux d'amenée est correct. Un mauvais réglage entraînera une alimentation du filet inégale et par conséquent une mauvaise application sur la balle.

Le filet claque dans la presse

Cause:

1. Bobine coincée dans la boîte du filet.
 - Vérifiez que le mandrin du rouleau n'est pas enflé et déformé, ce qui limite son fonctionnement dans la presse. Vérifiez que la boîte du filet n'empêche pas le rouleau de tourner librement. Vérifiez qu'il n'y a pas trop de tension de frein appliquée au rouleau.
2. Friction excessive sur le filet.
 - Assurez-vous que les barres de tension fixes de la presse sont propres, exemptes de saleté et de rouille et que le filet est correctement enfilé. Une installation incorrecte peut entraîner la déchirure du filet ainsi que des problèmes d'alimentation et de coupe.